



TECHNISCHE DATEN

- Referenz EAC 1103VP : 97975
- 3-teilige Drehtrommel Ø 1260, die 3 Siebe benötigt, Abmessungen (990 x 4000)
- Motorenstärke Trommel : 4 kW
- Beschickungsrolle : 0,37 kW
- Schnecke f. Halbschwere : 0,37 kW
- Nettogewicht Maschine : 3085 Kg
- Option : Steuerung durch Automat

ZUBEHÖR

Bei uns anfragen

Arbeitsweise

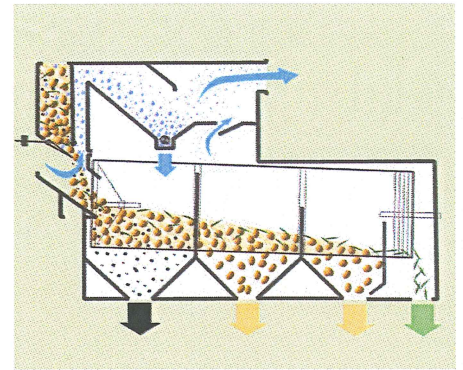

ABMESSUNGEN

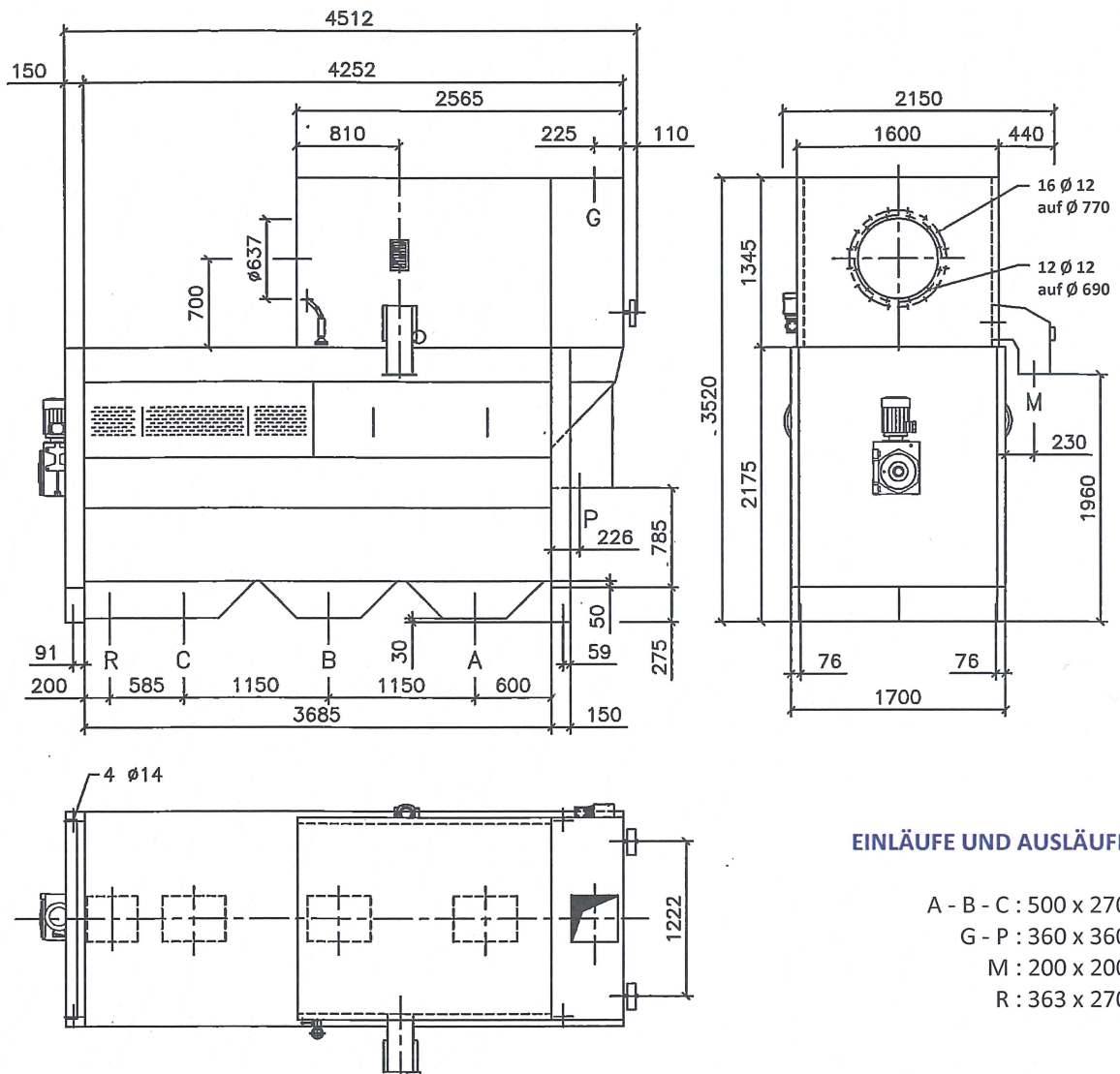

EINLÄUFE UND AUSLÄUFE

- A - B - C : 500 x 270
- G - P : 360 x 360
- M : 200 x 200
- R : 363 x 270

Im Interesse unserer ständigen Produktentwicklung behalten wir uns das Recht vor, Änderungen ohne vorherige Ankündigung der in dieser Dokumentation genannten Merkmale vorzunehmen